

M
maono



USER MANUAL

Professional Large
Diaphragm Microphone

CONTENTS

English	01-06
Deutsch	07-12
日本語	13-18
中文	19-24

Introduction

PM500T is a professional-grade condenser microphone designed for vocal recording, music creation, and sound productions. It is equipped with an ultra-large 34mm metal diaphragm condenser capsule, copped with premium circuit components. PM500T can capture any audible sound naturally and engagingly. From the recording of the drum to the string instrument, it is always an ideal choice.

Specification

Microphone-core	Condenser
Polar Pattern	Cardioid
Frequency response	20Hz-20kHz
Sensitivity	-35.3 dBu at 1kHz (1pa=94dB SPL)
Output impedance	98.7 ohm
Rate Load impedance	not less than 1k ohm
Maximum SPL	120 dB SPL(1K, THD 0.5%)
S/N Ratio	70 dB-A
Noise level	20u Vrms
Dynamic Range	120 dB
Power Requirements	+48V DC phantom power

Features

- 34mm metal coated condenser capsule
- Balanced XLR output
- Full metal body
- Custom fit Shock Mount
- All-new designed Pop Filter

Specifications

Frequency Response

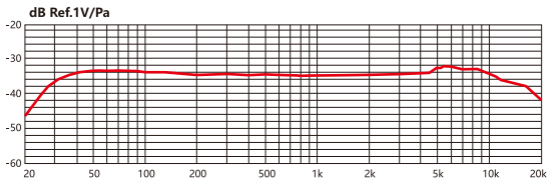

Polar Pattern

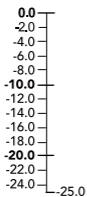

dB Ref.1V/Pa

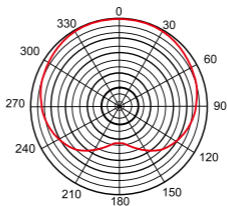

(at 1kHz)

Introduction



Microphone



Table stand



XLR Cable



Shock Mount



Pop Filter

Installation quick guide

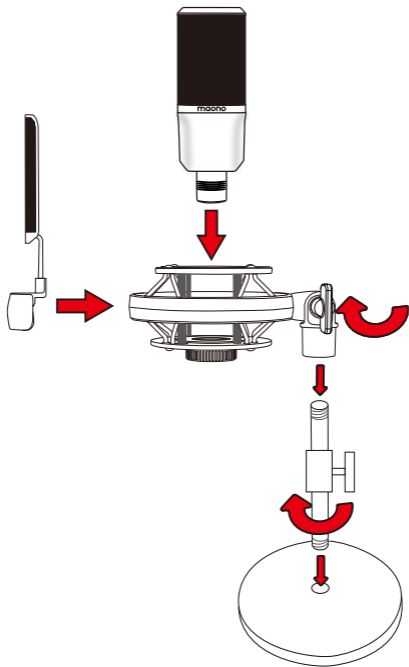

Always talk to the front of microphone

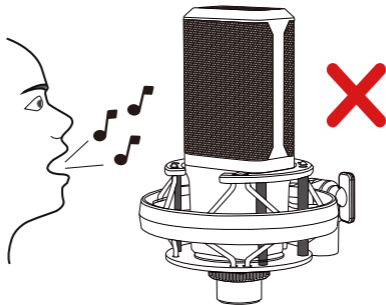
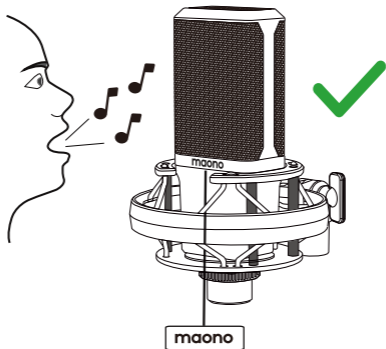

Setup Diagram

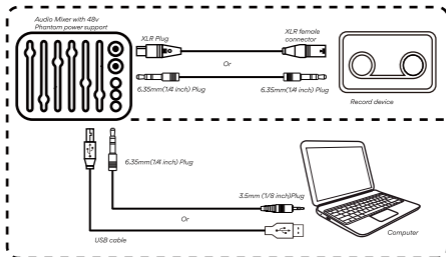
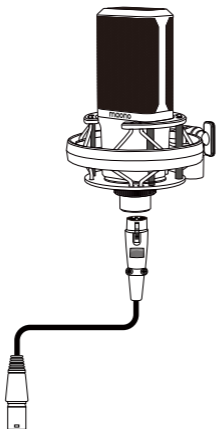

* Unincluded devices

Einführung

PM500T ist ein professionelles Kondensatormikrofon, das für Gesangsaufnahmen, Musikproduktion und Tonproduktionen entwickelt wurde. Es ist mit einer ultra-großen 34-mm-Metallmembran-Kondensatorkapsel ausgestattet, die mit hochwertigen Schaltungskomponenten bestückt ist. PM500T kann jeden hörbaren Klang natürlich und ansprechend einfangen. Von der Aufnahme der Trommel bis zum Saiteninstrument ist es immer eine ideale Wahl.

Spezifikation

Mikrofon-Kern	Kondensator
Polar-Muster	Nierencharakteristik
Frequenzgang	20Hz-20kHz
Empfindlichkeit	-35,3 dBu bei 1kHz (1pa=94dB SPL)
Ausgangsimpedanz	98,7 Ohm
Rate Lastimpedanz	nicht weniger als 1 kOhm
Maximaler SPL	120 dB SPL (1K, Klirrfaktor 0,5 %)
S/N-Verhältnis	70 dB-A
Geräuschpegel	20u Vrms
Dynamikbereich	120 dB
Strombedarf	+48V DC Phantomspeisung

Eigenschaften

- 34 mm metallbeschichtete Kondensatorkapsel
- Symmetrischer XLR-Ausgang
- Vollmetallgehäuse
- Passgenaue Stoßdämpferhalterung
- Völlig neu entwickelter Pop-Filter

Spezifikationen

Frequenzgang

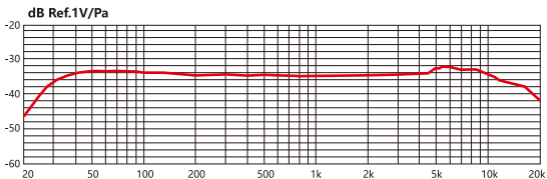

Polar-Muster

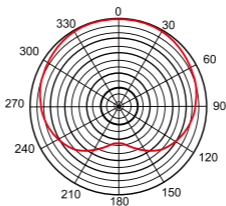
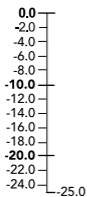

dB Ref.1V/Pa

(at 1kHz)

Einführung



Mikrofon



Tischständer



XLR-Kabel



Schock-Halterung



Pop-Filter

Installations-Kurzanleitung

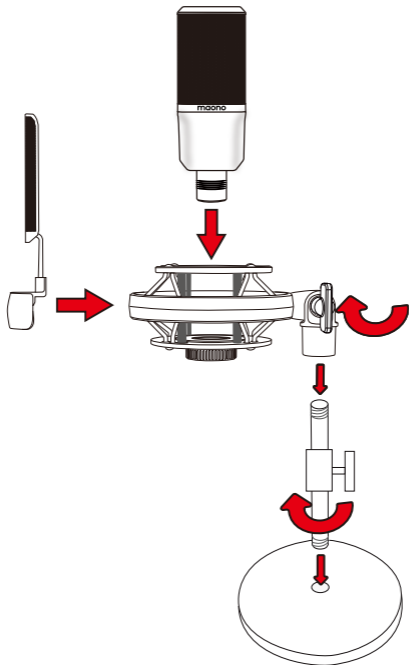

Sprechen Sie immer mit der Vorderseite des Mikrofons

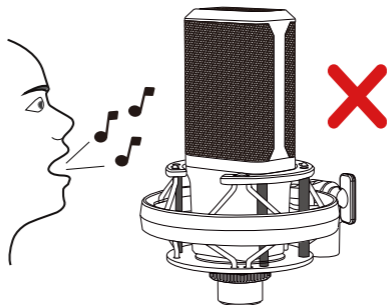
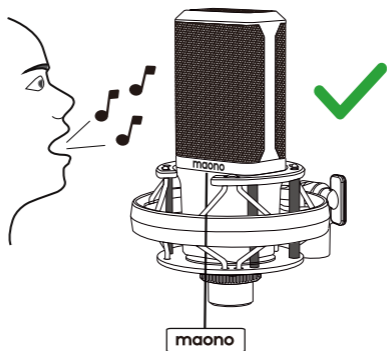

Setup-Diagramm

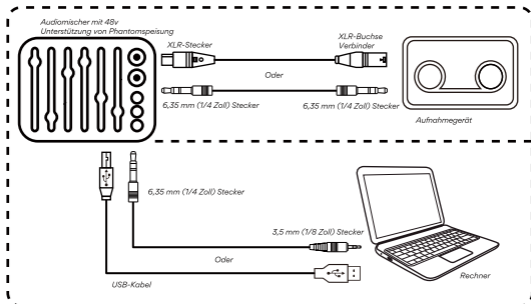
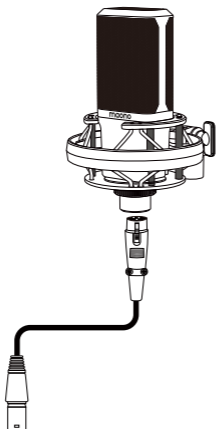

* Nicht eingeschlossene Geräte

製品説明

PM500Tは、ボーカル録音、音楽制作、およびサウンド制作用に設計されたプロ仕様のコンデンサーマイクです。プレミアム回路部品を備えた超大型34mmメタルダイアフラムコンデンサーカプセルを搭載。PM500Tは、あらゆる可聴音を自然かつ魅力的にキャプチャできます。ドラムの録音から弦楽器まで、常に理想的な選択肢です。

商品仕様

マイクコア	コンデンサーマイク
極地パターン	カーディオイド
周波数特性	20Hz-20kHz
感度	-1kHzで-35.3dBu (1pa = 94dB SPL)
出力インピーダンス	98.7オーム
定格負荷インピーダンス	1kオーム以上
最大音圧レベル	120 dB SPL (1K, THD 0.5%)
信号対雑音比	70 dB-A
騒音レベル	20u Vrms
ダイナミックレンジ	120 dB
電力要件	+ 48VDCファンタム電源

特徴

- 34mmコーティングされたマイクコア
- 安定したXLR出力
- フルメタルボディ
- カスタムショックマウント
- 特別に設計されたブローアウト防止ネット

商品仕様

周波数特性

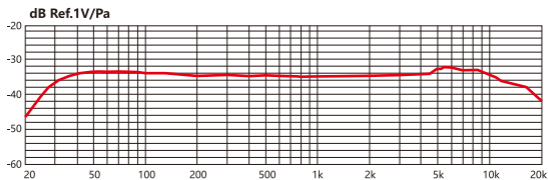

極地パターン

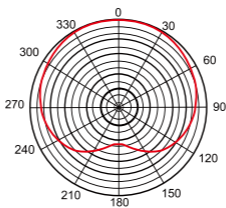
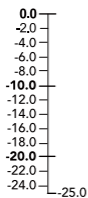

dB Ref.1V/Pa

(at 1 kHz)

パッケージ内容



マイク本体



デスクトップスタンド



XLRライン



ショックマウント



ポップガード

クイックインストールガイド

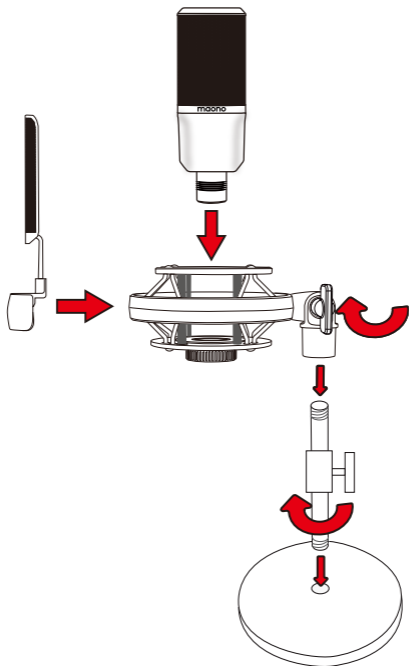

常に正面に話しかけるマイクの

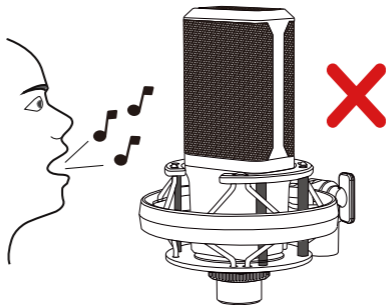
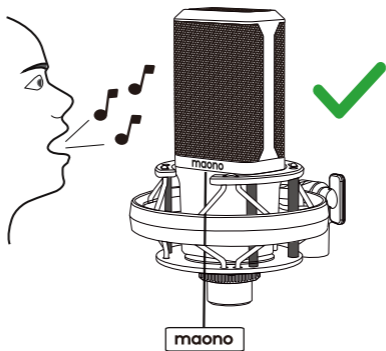

セットアップ図

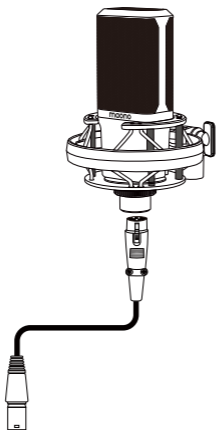

48Vファンタム電源機能を備えたミキサーまたはサウンドカード

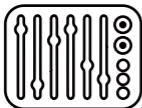

XLRオーディオケーブル

また

6.35mmプラグオーディオケーブル



録音機器



6.35プラグ

USBデータケーブル

また



3.5mmプラグ



コンピュータ

※点線の機器は販売パッケージに含まれておらず、ユーザーは自分で装備する必要があります

产品介绍

PM500T 是一款专业级电容话筒，专为人声录制、音乐创作和声音制作而设计。它配备了一个超大的 34mm 金属振膜电容话筒头，配以优质的电路元件。PM500T 可以自然地捕捉任何可听见的声音。从鼓的录音到弦乐器，它始终是理想的选择。

参数性能

麦克风类型	电容麦
指向性	心形
频率响应	20Hz-20kHz
灵敏度	-35.3 dBu at 1kHz (1pa=94dB SPL)
输出阻抗	98.7 ohm
额定负载阻抗	不少于 1k ohm
最大声压级	120 dB SPL (1K, THD 0.5%)
信噪比	70 dB-A
噪音水平	20u Vrms
动态范围	120 dB
电源要求	+ 48V DC幻像电源

产品特征

- 34mm 镀膜咪芯
- 稳定的XLR输出
- 全金属机身
- 定制防震架
- 专门设计防喷网

性能参数

频率响应

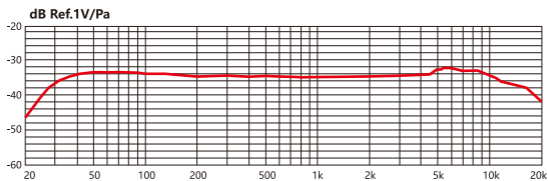

指向性

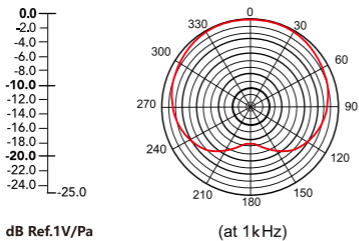

配件介绍



麦克风



桌面支架



XLR 线



防震架



防喷网

安装指南

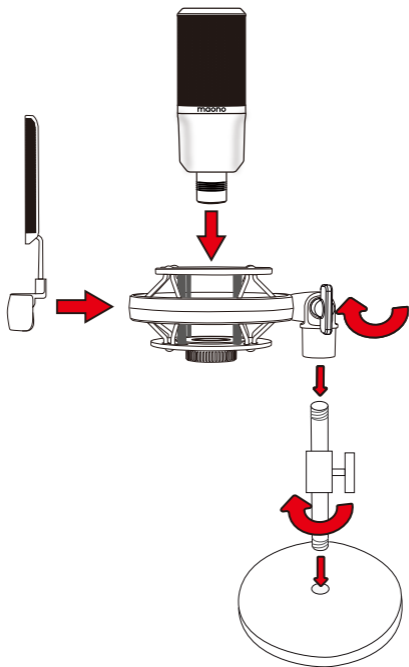

麦克风的摆放

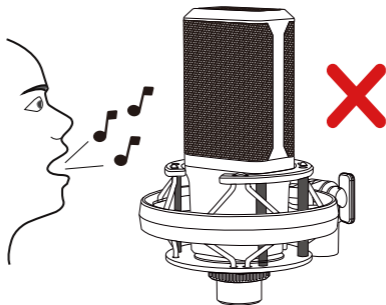
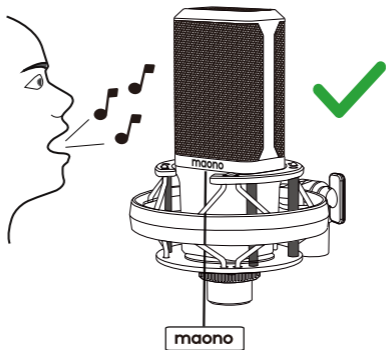

设置图

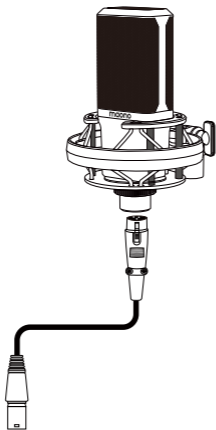

具有48V幻像电源功能的电容麦克风或声卡

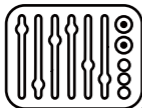

录音设备



电脑

* 虚线中的设备未包含在销售包装中，用户需自行配备

Model: PM500T

EC REP

Company: Qing UG (haftungsbeschränkt)
Address: Undinestr. 7,12203 Berlin Germany
Tell: 004917662179550
E-mail: pmdheinrich@gmail.com

UK REP

Company: CET PRODUCT SERVICE LTD.
Address: Chase Business Centre, 39-41
Chase Side, London N14 5BP United Kingdom
Email: info.cetservice@gmail.com
TEL: +447419325266

Technical support:

support@maono.com

www.maono.com



RoHS
Compliant



Made in China

Final clause:

Information and data contained in this manual are subject to change without notice in advance.